

# MIPRO®

## Bedienungsanleitung

ACT-800H

ACT-700H

ACT-500H

ACT-580H

ACT-240H

Handsender für drahtlose Mikrofonsysteme



ACT-800H



ACT-700H



ACT-500H



ACT-580H



ACT-240H

## Wichtige Sicherheitshinweise

1. Bitte lesen Sie diese Anweisungen.
2. Bitte bewahren Sie diese Anweisungen auf.
3. Bitte beachten Sie alle Warnhinweise.
4. Folgen Sie allen Anweisungen.
5. Reinigen Sie das Gerät nur mit einem trockenen Tuch.
6. Die Belüftungsöffnungen des Gerätes dürfen nicht verdeckt werden. Folgen Sie bitte bei der Montage des Gerätes allen Anweisungen des Herstellers.
7. Montieren Sie das Gerät nicht neben Hitzequellen wie Heizkörpern, Wärmespeichern, Öfen oder anderen Geräten (auch Leistungsverstärkern), die Hitze abstrahlen.
8. Wenn das Gerät an 240 V Netzspannung betrieben wird, liegt dem Gerät ein passendes, zugelassenes Netzkabel für das deutsche Stromnetz bei. Nehmen Sie keine Veränderungen am Netzstecker dieses Gerätes vor. Verwenden Sie das Gerät nur an einer passenden Steckdose.
9. Sichern Sie das Netzkabel gegen Einquetschen oder Abknicken, insbesondere am Gerät selbst sowie an dessen Netzstecker.
10. Verwenden Sie nur das vom Hersteller benannte Zubehör für dieses Gerät.
11. Verwenden Sie nur die vom Hersteller als geeignet angegebenen oder zusammen mit dem Gerät verkauften Gestelle, Podeste, Halteklammern oder Unterbauten für dieses Gerät. Wenn sie einen Rollwagen verwenden, achten Sie darauf, dass das Gerät beim Bewegen gegen Herunterfallen gesichert ist, um das Verletzungsrisiko zu minimieren.
12. Trennen Sie das Gerät vom Stromnetz, wenn ein Gewitter aufkommt oder wenn Sie es voraussichtlich für längere Zeit nicht verwenden werden.
13. Alle Wartungsarbeiten müssen von hierfür qualifizierten Servicemitarbeitern durchgeführt werden. Eine Wartung ist erforderlich, wenn das Gerät selbst oder dessen Netzkabel beschädigt wurde, Flüssigkeiten oder Gegenstände in das Gerät gelangt sind, das Gerät Regen oder starker Feuchtigkeit ausgesetzt wurde, das Gerät nicht ordnungsgemäß arbeitet oder es heruntergefallen ist.
14. Setzen Sie das Gerät niemals Regen oder hoher Feuchtigkeit aus. Sie könnten einen elektrischen Schlag erleiden oder einen Brand verursachen.
15. Stellen Sie niemals mit Flüssigkeiten gefüllte Gegenstände (z.B. Vasen oder Trinkgläser) auf das Gerät. Flüssigkeiten im Gerät können einen Kurzschluss verursachen
16. Verwenden Sie nur vom Hersteller spezifizierte Batterien oder Akkus.
17. Zum Trennen des Gerätes vom Netz ziehen Sie den Netzstecker aus der Netzsteckdose.



## WARNUNG

Im Außeneinsatz:

Setzen Sie das Gerät niemals Regen oder Feuchtigkeit aus. Sie könnten einen elektrischen Schlag erleiden oder einen Brand verursachen.

In feuchter Umgebung:

Schützen Sie das Gerät vor Spritzwasser und stellen Sie keine mit Flüssigkeiten gefüllten Gegenstände auf das Gerät (z.B. Vasen oder Trinkgläser).

Servicehinweise:

VORSICHT! Öffnen Sie das Gerät niemals eigenmächtig. Sie könnten einen elektrischen Schlag erleiden. Servicearbeiten dürfen nur von autorisiertem Fachpersonal durchgeführt werden.



Dieses Symbol warnt vor nicht isolierten, spannungsführenden Teilen, die



Dieses Symbol ist ein Hinweis auf wichtige Bedienungs- und

## Entsorgung



Dieses Produkt darf am Ende seiner Lebensdauer nicht über den normalen Haushaltsabfall entsorgt werden, sondern muss an einem Sammelpunkt für das Recycling von elektrischen und elektronischen Geräten abgegeben werden.

Das Symbol auf dem Produkt, der Gebrauchsanweisung oder der Verpackung weist darauf hin. Altbatterien enthalten möglicherweise Schadstoffe, die Umwelt und Gesundheit schaden können.

Entsorgen Sie verbrauchte Batterien und Akkus immer gemäß den geltenden Entsorgungsvorschriften.

Werfen Sie Batterien oder Akkus weder ins Feuer (Explosionsgefahr) noch in den Restmüll.

Bitte geben Sie die Batterien / Akkus im Handel oder an den Recyclinghöfen der Kommunen ab. Die Rückgabe ist unentgeltlich und gesetzlich vorgeschrieben.

## Herstellereklärungen

### Garantie

MIPRO Electronics Ltd. übernimmt für dieses Produkt eine Garantie von 24 Monaten. Die aktuell geltenden Garantiebestimmungen können Sie über das Internet [www.mipro-germany.de](http://www.mipro-germany.de) einsehen, oder über Ihren MIPRO-Partner beziehen.

### In Übereinstimmung mit den folgenden Anforderungen

- ROHS Richtlinie (2011/65/EU)

- WEEE Richtlinie (2012/19/EU)

Bitte entsorgen Sie die Geräte am Ende ihrer Nutzungsdauer bei Ihrer kommunalen Sammelstelle oder im Recycling Center.

- Batterierichtlinie (2006/66/EU)

### Hinweis

Die Prüfung der normgerechten elektromagnetischen Verträglichkeit beruht auf der Verwendung der mitgelieferten und empfohlenen Kabeltypen. Bei Verwendung anderer Kabeltypen kann die elektromagnetische Verträglichkeit beeinträchtigt werden.

### CE-Konformität

Die CE-Konformitätserklärung kann von MIPRO Electronics oder einem der europäischen Vertreter bezogen werden.

Kontaktinformationen sind im Internet unter [www.mipro.com.tw](http://www.mipro.com.tw) zu finden. Die CE-Übereinstimmungserklärung ist erhältlich bei:

[www.mipro-germany.de](http://www.mipro-germany.de)

### Bevollmächtigter Vertreter in Europa:

MIPRO Germany GmbH, Kochersteinsfelder Str. 73, 74239 Hardthausen

### Zulassungen

Das Produkt entspricht den Grundlegenden Anforderungen der folgenden Richtlinien der Europäischen Union:

- Niederspannungsrichtlinie 2014/35/EU

- Radio Equipment Direktive 2014/53/EU (bei Geräten mit Funk)

### Hinweise nach Radio Equipment Directive

Die ausführlichen technischen Daten finden Sie im Datenblatt des Produktes. Dieses ist erhältlich bei der MIPRO Germany GmbH oder als Download auf [www.mipro-germany.de](http://www.mipro-germany.de)

Die jeweils geltenden Bestimmungen über den Betrieb von drahtlosen Mikrofonanlagen müssen beachtet werden.

## I. Bedienelemente

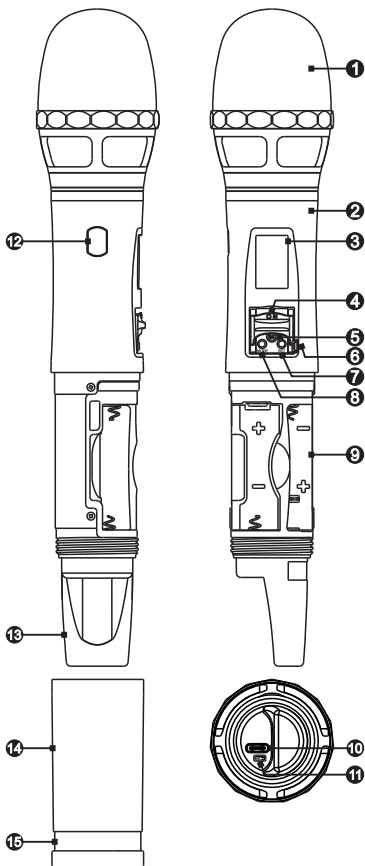

- |   |  |
|---|--|
| ❶ Mikrofonkopf  | ❸ MODE Taste   |
| ❷ Mikrofongehäuse   | ❹ Batteriefach   |
| ❸ LCD Display   | ❺ USB Type-C Ladebuchse                                |
| ❹ Ein- / Ausschalter  | ❻ Ladeanzeige  |
| ❺ Mute Taste  | ❼ ACT Sync Fenster                                     |
| ❻ Verriegelung für Ein- / Ausschalter (nur bei ACT-800H und ACT-700H) | ❽ Antenne  |
| ❼ SET Taste   | ❾ Batterieabdeckung                                    |
|   | ❿ farbiger Ring zur Kennzeichnung verschiedener Sender |

## II. Einsetzen von Akku / Batterien

Der Handsender kann entweder mit einem Lithium Ionen Akku vom Typ 18500 oder mit zwei AA-Batterien betrieben werden.

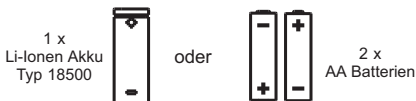

Zum Einsetzen bzw. Wechseln des Akkus oder der Batterien, öffnen Sie das Batteriefach und legen den Akku oder die Batterien mit der richtigen Polarität in das Batteriefach ein.

Schließen Sie danach das Batteriefach.

Der Akku kann extern im Gerät über die USB-C Buchse mit einem entsprechenden Ladekabel geladen werden.

Wenn Sie das Gerät längere Zeit nicht benutzen, entfernen Sie die Batterien bzw. den Akku, um Schäden zu vermeiden.

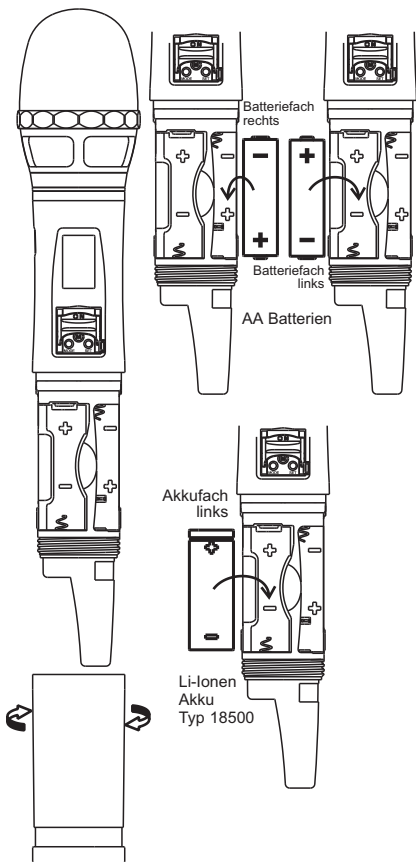

eingelegte  
AA Batterien

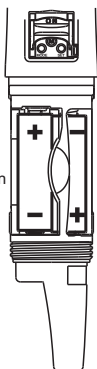

eingelegerter  
Li-Ionen  
Akku  
Typ 18500

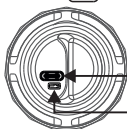
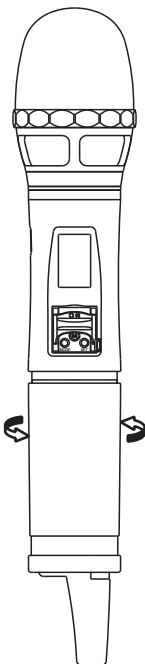
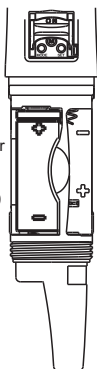

USB Type-C  
Ladebuchse

Ladeanzeige

## Akkubetrieb

Das Gerät verwendet Li-Uionen Akkus des Typs ICR-18500.

Die Ladung erfolgt über die USB Typ C Buchse. Es wird nur der Akku geladen. Das Gerät selbst kann nicht ohne Akku über das Ladekabel betrieben werden.

Stellen Sie sicher, dass der richtige Akku in der richtigen Polarität eingelegt ist.

Schalten Sie das Gerät während des Ladevorganges aus.

Es können keine AA Batterien oder NiMH Akkus geladen werden.

Die Ladeanzeige leuchtet „orange“ während des Ladevorganges und „grün“ wenn der Akku vollständig geladen ist.



## IV. Bedienungshinweise

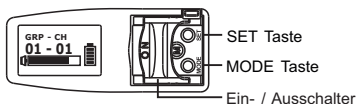

### 1. Ein-Ausschalten

- A. Zum Einschalten drücken Sie den Ein-Ausschalter nach vorn in Richtung des Displays. Das LCD-Display leuchtet.
- B. Zum Ausschalten drücken Sie den Ein-Ausschalter nach hinten. Das LCD-Display zeigt „OFF...“ und geht aus.

OFF...

## 2. Funktionen und Parameter einstellen

- A. Drücken Sie die MODE-Taste um Funktionen auszuwählen.
- B. Drücken Sie die SET-Taste um Parameter zu verändern. Der entsprechende Wert blinkt im Display solange er verändert werden kann.

## 2. Anzeige Akkustand

Wenn die Akkustandsanzeige nur noch 10% anzeigt, sollten die Batterien, bzw. der Akku getauscht oder der Akku geladen werden. Bevor der Akku ganz entladen ist, zeigt das Display „OFF...“ an und das Gerät schaltet sich ab.

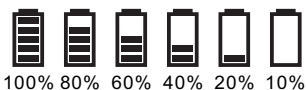

## 3. Verriegelung des Ein- / Ausschalters

Am rechten, hinteren Rand des Bedienfeldes befindet sich eine kleine Lasche. Wenn diese nach links gedrückt wird, verriegelt Sie den Ein- / Ausschalter und verhindert ein unbeabsichtigtes Ausschalten des Senders.

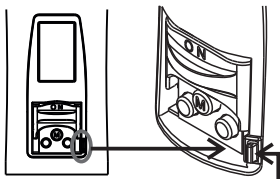

Drücken Sie die Lasche nach links um den Schalter im eingeschalteten Zustand zu verriegeln.

Diese Funktion gibt es nur in den Modellen ACT-700H und ACT-800H.

#### 4. Einstellen der Funktionsparameter

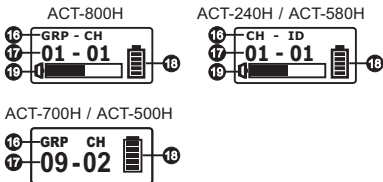

- 16 Funktionen
- 17 Parameter
- 18 Anzeige Batteriestand
- 19 Anzeige Audiopegel

### A. ACT-800H

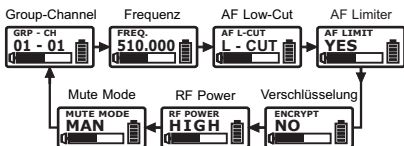

- Anzeige Group Channel:** Die Kanalgruppe und der Sendekanal werden am Empfänger eingestellt und über die ACT-Funktion an den Sender übermittelt. Am Sender kann diese Einstellung nicht verändert, sondern nur angezeigt werden.
- Anzeige Frequenz:** Die Sendefrequenz wird am Empfänger eingestellt und über die ACT-Funktion an den Sender übermittelt. Am Sender kann diese Einstellung nicht verändert, sondern nur angezeigt werden.

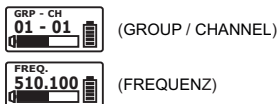

Wird über die PC Software eine frei programmierbare Frequenz eingestellt, erscheint im Display  $\times \times \times - \times \times \times$



**3. AF-Low Cut (Tiefenabsenkung):**

Zwei Werte stehen zur Verfügung:

- a. FLAT: linearer Frequenzgang ohne Tiefenabsenkung
- b. L-CUT: Tiefenabsenkung um -6db/Oktave ab einer Grenzfrequenz von 100Hz.



**4. AF-Limit (Audio Limiter):**

Zwei Werte stehen zur Verfügung:

- a. NO: Limiter ausgeschaltet
- b. YES: Audioausgang am Empfänger wird auf 1V begrenzt.



**5. Encryption (Verschlüsselung):**

Die Verschlüsselung wird am Empfänger ein- oder ausgeschaltet und über die ACT-Funktion an den Sender übermittelt. Am Sender kann diese Einstellung nicht verändert, sondern nur angezeigt werden.



**6. RF-Power (Sendeleistung):**

Zwei Werte stehen zur Verfügung:

- a. HIGH: Die Sendeleistung beträgt 50mW
- b. LOW: Die Sendeleistung beträgt 10 mW



## 7. MUTE Mode (Stummschaltung):



Drei Werte stehen zur Verfügung:

- a. MAN: Die Stummschaltung wird über die MUTE-Taste im Bedienfeld ein- und ausgeschaltet

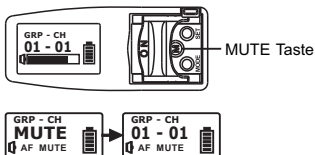

Wenn das Mikrofon stumm geschaltet ist, wird im Display anstatt des Audiopegels der Hinweis „AF MUTE“ blinkend angezeigt.



- b. AUTO: Die Stummschaltung wird nicht über die MUTE-Taste sondern über die Ausrichtung, bzw. die Bewegung des Handsenders gesteuert.

- Wird der Handsender mit dem Mikrofonkopf nach unten gehalten, wird das Mikrofon stumm geschaltet. Bei einer anderen Ausrichtung ist das Mikrofon aktiv.
- Wird der Handsender für mehr als 4 Sekunden nicht bewegt, wird das Mikrofon stumm geschaltet. Bei Bewegung wird das Mikrofon wieder aktiv.

**Hinweis:** Die AUTO-MUTE Funktion sollte bei Verwendung eines Mikrofonstatives nicht aktiviert sein!

- c. DIS: Die Stummschaltung wird deaktiviert.

## 8. Error Codes (Fehlermeldungen):

- ROM-ER: Es liegt ein interner Fehler vor oder der Kanal wurde nicht programmiert.
- ERROR1: Die Elektronik hat einen Fehler
- NO----03: Die am Empfänger eingestellte Frequenz ist höher als die maximale Frequenz, auf der der Sender senden kann, d.h. Sender und Empfänger sind nicht im gleichen Frequenzband.
- NO----04: Die am Empfänger eingestellte Frequenz ist niedriger als die minimale Frequenz, auf der der Sender senden kann, d.h. Sender und Empfänger sind nicht im gleichen Frequenzband.

## B. ACT-240H / ACT-580H

1. **Anzeige Group-Channel-ID:** Die Kanalgruppe, der Sendekanal und der ID-Code werden am Empfänger eingestellt und über die ACT-Funktion an den Sender übermittelt. Am Sender kann diese Einstellung nicht verändert, sondern nur angezeigt werden.

Group-Channel-ID



Beim ACT-240H gibt es folgende Möglichkeiten:

Group: A

CHANNEL: 1 - 12

ID-Code: 1 -64

Beim ACT-580H gibt es folgende Möglichkeiten:

Group: A, B1, B2

CHANNEL: 1 - 12

ID-Code: 1 -64 oder  für „pairing mode“

## C. ACT-500H / ACT-700H

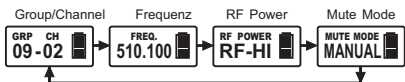

1. **Anzeige Group Channel:** Die Kanalgruppe und der Sendekanal werden am Empfänger eingestellt und über die ACT-Funktion an den Sender übermittelt. Am Sender kann diese Einstellung nicht verändert, sondern nur angezeigt werden.
2. **Anzeige Frequenz:** Die Sendefrequenz wird am Empfänger eingestellt und über die ACT-Funktion an den Sender übermittelt. Am Sender kann diese Einstellung nicht verändert, sondern nur angezeigt werden.



Wird über die PC Software eine frei programmierbare Frequenz eingestellt, erscheint im Display „Channels“ und eine Nummer.



3. **RF-Power (Sendeleistung):**  
Zwei Werte stehen zur Verfügung:
  - a. HIGH: Die Sendeleistung beträgt 50mW
  - b. LOW: Die Sendeleistung beträgt 10 mW



#### 4. MUTE Mode (Stummschaltung):



Zwei Werte stehen zur Verfügung:

- a. MANUAL: Die Stummschaltung wird über die MUTE-Taste im Bedienfeld ein- und ausgeschaltet.

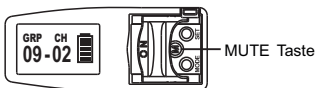

Wenn das Mikrofon stumm geschaltet ist, wird im Display anstatt der Kanaleinstellung der Hinweis „MUTE“ angezeigt.



- b. DISABLE: Die Stummschaltung wird deaktiviert.

#### 5. Error Codes (Fehlermeldungen):

- ERR no01: Es liegt ein interner Fehler vor oder der Kanal wurde nicht programmiert.
- ERR no 02: Die Elektronik hat einen Fehler
- ERR no03: Die am Empfänger eingestellte Frequenz ist höher als die maximale Frequenz, auf der der Sender senden kann, d.h. Sender und Empfänger sind nicht im gleichen Frequenzband.
- Err no04: Die am Empfänger eingestellte Frequenz ist niedriger als die minimale Frequenz, auf der der Sender senden kann, d.h. Sender und Empfänger sind nicht im gleichen Frequenzband.

DOC0046274-A

**MIPRO**<sup>®</sup>  
MICROPHONE PROFESSIONALS



All rights reserved. Do not copy or forward without prior approvals of MIPRO. Specifications and design subject to change without notice. YM 021/11

## MIPRO Germany GmbH

Kochersteinsfelder Str. 73  
74239 Hardthausen  
Tel. 07139 59 59 00  
Fax: 07139 59 59 018  
email: [info@mipro-germany.de](mailto:info@mipro-germany.de)  
[www.mipro-germany.de](http://www.mipro-germany.de)

## MIPRO Electronics Co., Ltd

Headquarters: No. 814, Beigang Rd., Chiayi City 600079, Taiwan  
Tel +886.5.238.0809 Fax +886.5.238.0803  
[www.mipro.com.tw](http://www.mipro.com.tw) [mipro@mipro.com.tw](mailto:mipro@mipro.com.tw)



2CE668C