

APS-12.1

Eingangsmodul mit Audiosignal-Detektion

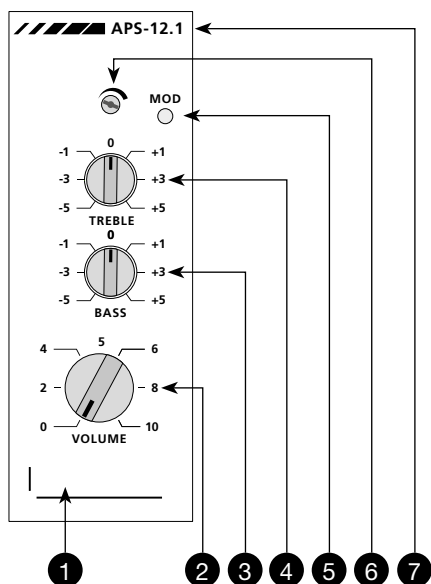

Frontansicht (FRS)

- | | |
|------------------------------|---------------------------|
| 1 Beschriftung der Tonquelle | 5 Aktivitäts-Anzeige |
| 2 Lautstärkereglern | 6 Regler f. Ansprechpegel |
| 3 Bassregler | 7 Typenbezeichnung |
| 4 Höhenregler | |

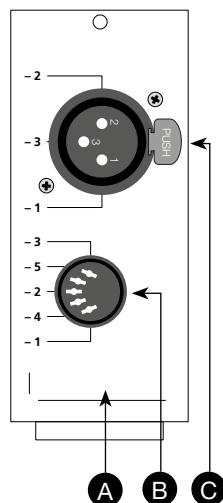

Rückansicht (RWS)

- | |
|------------------------|
| A Beschriftung Eingang |
| B Buchse DIN |
| C Buchse XLR |

Beschrieb

Bezeichnung und Einsatz

Universal-Eingangsmodul für die Wiedergabe einer Tonquelle gemäss Beschriftung – mit Audiosignal-Detektion für eine Aktion

Mögliche Tonquellen

Dynamisches Mikrofon, Kondensator-Mikrofon, drahtloses Mikrofon, Musikgerät, Line

Verwendung des Moduls

Als autonomer Eingang

Einstellungen auf dem Modul

- Anpassung an die Tonquelle (Empfindlichkeit)
- Ansprech- und Abfall-Verzögerung
- Hochpass-Filter
- Bypass für Bus 1 und Bus 2

Funktion des Moduls

Gemäss der Programmierung des Prozessormoduls APS-990

Lautstärke-, Bass- und Höhenregler

Beeinflussen den Ton in allen aktiven Lautsprechern

Sicherheit

Die Bedienknöpfe sind (mit einer Zange) abziehbar – die Bedienung ist dann nur noch mit Hilfe eines Schraubenziehers möglich; zusätzliche Abdeckungen verunmöglichen die Bedienung gänzlich (Verhindern von Fehlmanipulationen)

Rückwandmodule (RWS)

RWS-01 (Standard)

RWS-12 (Option: Wie RWS-01 aber zusätzlich mit internem Transformator und Pegelsteller)

Technische Angaben

Belegung der Buchse DIN (B)

- 1 NF Eingang symmetrisch +
- 2 Masse/Abschirmung
- 3 NF Eingang symmetrisch oder asymmetrisch (asymmetrisch = linker Kanal; mono zusammen mit 5)
- 4 Fernsteuerung
- 5 NF Eingang symmetrisch oder asymmetrisch (asymmetrisch = rechter Kanal; Mono zusammen mit 3)

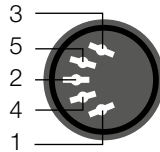

Belegung der Buchse XLR (C)

- 1 Masse/Abschirmung
- 2 NF Eingang symmetrisch +
- 3 NF Eingang symmetrisch -

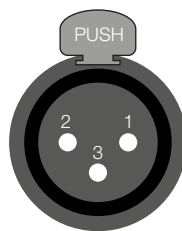

Anschluss

Mikrofon und Line	Symmetrisch
Musikgerät / AUX	Asymmetrisch

Symmetrierung

Elektronisch (beim RWS-12: Durch NF-Transformator mit zusätzlicher galvanischer Trennung)

Eingangsimpedanzen

Für Mikrofon	200 Ohm
Für AUX/Line	47 kOhm
Beim RWS-12	600 Ohm

Phantomspeisung (Ph) für Kondensator-Mikrofon

12 VDC

Fernsteuerung

Einschalten der Lautsprecheranlage und Übermittlung einer digitalen Information zum APS-990

Daten

Demontage des Moduls aus einer Anlage:

- a) ACHTUNG: Die Lautsprecheranlage muss von Netz- und Notspeisung getrennt sein!
- b) Die Abdeckleisten des Gehäuses entfernen
- c) Die Befestigungsschrauben herausdrehen
- d) Das Modul nach vorne herausziehen

Eingangsempfindlichkeit

Einstellbar mit den Mini-Schaltern S2 und S4 gemäss der aufgedruckten Tabelle auf dem Modul:

Mikrofon dynamisch	-63 dBm o. Phantomspeisung
Kondensator-Mikrofon	-53 dBm m. Phantomspeisung
Mikrofon drahtlos	-37 dBm o. Phantomspeisung (S2 = -63 dBm, S6 = 0 dBm)
Musikgerät / AUX	-10 dBm o. Phantomspeisung
Line	0 dBm o. Phantomspeisung
Mit RWS-12	Absenkung bis -42 dB (z.B. von 100 V auf 0 dBm; ohne Phantomspeisung)

Aktivieren der Fernsteuerung

Mit einem externen Schliesskontakt zwischen Pin 4 und Pin 2 der DIN Buchse

Deaktivieren der Einschaltung

Die Diode D2 auf dem Modul entfernen

Aktion

Übermittlung einer digitalen Information zum APS-990

Priorität und Schalten der NF

Gemäss Programmierung APS-990

Einstellungen auf dem Modul

- Ansprechpegel (frontseitig): benötigte Signalgrösse zur Aktivierung der Audiosignal-Detektion
- Ansprech-Verzögerung (ATTACK TIME): Zeitdauer zwischen Signal-Detektion und der Aktivität/Auslösung der Aktion (Anzeige leuchtet)
- Rückfall-Verzögerung (interner Regler RELEASE TIME): Zeitdauer zwischen dem Ende der Detektion und dem Ende der Aktivität
- Hochpassfilter (interner Mini-Schalter LOW CUT, S3 off = Filter aktiv): Dämpfung tiefer Frequenzen
- Bypass für Eingangsbusse M1 (S1.1 intern) und M2 (S1.2): bei nicht geschaltetem NF-Weg ist das Signal des Einganges auf dem entsprechenden Bus nicht stumm sondern lediglich um 20dB abgesenkt

Wichtig

Die Verwendung muss mit der Programmierung übereinstimmen!